

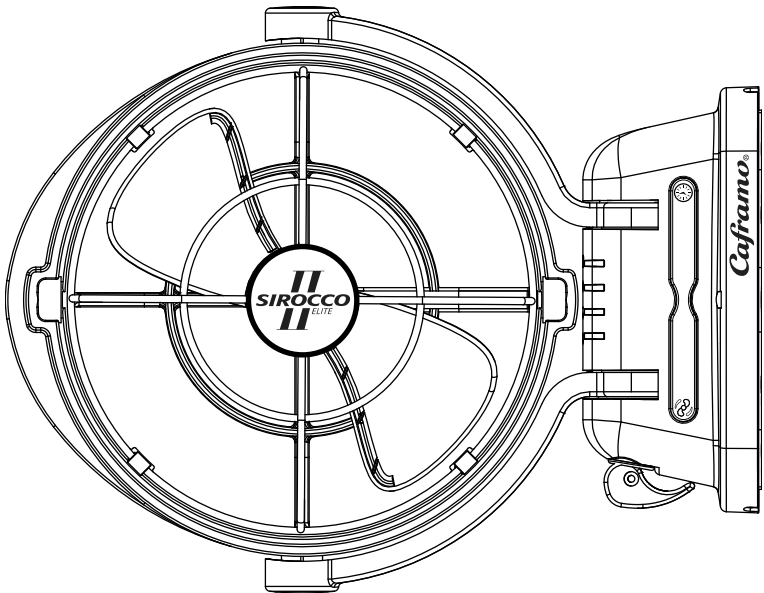

OPERATING INSTRUCTIONS
INSTRUCTIONS DE FONCTIONNEMENT



7012CAWBX 12/24V White Fan

7012CABBX 12/24V Black Fan

Versatile: 12V or 24V

Polyvalent : pour 12 ou 24 volts

Caframo®

Caframo Limited , 501273 Grey Road 1, Georgian Bluffs ON N0H 2T0, Canada

Toll-free: 800-567-3556 • Phone: 519-534-1080 • Fax: 519-534-1088

www.caframo.com

contactus@caframo.com

THANK YOU FOR PURCHASING A SIROCCO II
READ AND SAVE THESE INSTRUCTIONS

ELITE FAN!

Accessory Kit includes:

- 2 x 2.2mm brass nuts
- 2 x 2.2mm stainless steel nuts
- 2 x lock washers
- 2 x screws
- 1 x backing plate
- 1 x double-sided adhesive pad

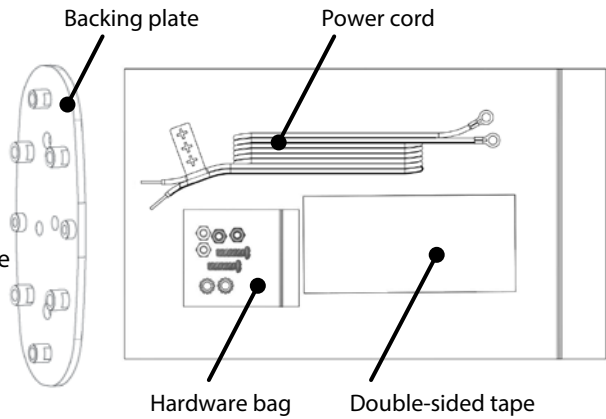

Your new fan can be mounted on fiberglass, plywood, steel or aluminium. Installation requires a Phillips screwdriver, pliers and six #6 fasteners (not included).

Please Note: The Sirocco II *Elite* features a powerful and efficient brushless motor. When first wiring the fan, there will be blue LED lights illuminated on the front of the fan for 8 seconds. This is normal and is evidence that your fan is calibrating the long-lasting, high-performance, brushless motor. If you have any questions or concerns about your new fan, please contact Customer Service at: **1-800-567-3556**.

1. Installation:

- I. Test the positioning of the fan before starting installation. Place one nut in each hex hole on back of the backing plate before mounting. Use the provided double-sided tape to temporarily attach backing plate to the wall. Please note that this is a semi-permanent adhesive.

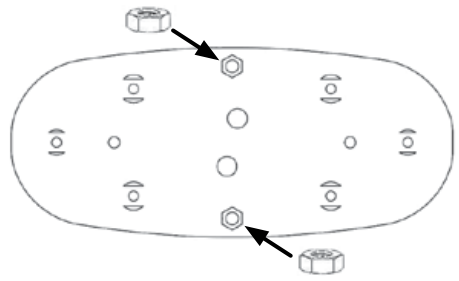

- II. Secure backing plate to wall using six #6 fasteners (not included).

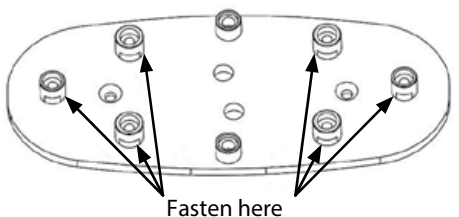

Recommended Screw Chart for mounting the Sirocco II Elite

Mounting Surface	Screw Size	Fastener Length	Tin Type	Head Type
Fiberglass	No.6 (3.5mm)	0.5" (12 mm)	Drilling	Rounded
Wood			Pointed	
Steel			Drilling	
Aluminum Sheet			Drilling	
Aluminium Heavy gauge			Drilling	

III. Wiring

- a) Ensure nuts are fully tightened. Attach the wire marked positive to the positive base screw, then negative to negative base screw.

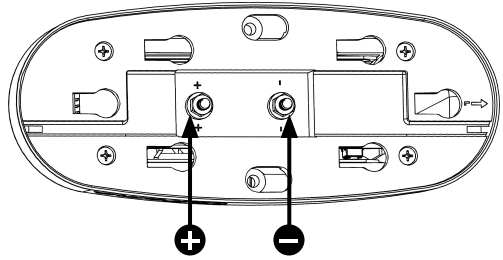

Attach corresponding wires

- b) Secure wires as shown in the illustration to the right. Use pliers to tighten nuts.

Do not rely on hand tightening.

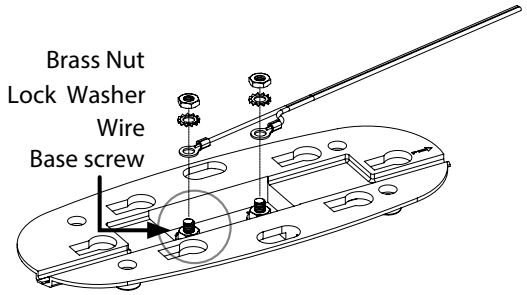

- c) Depending on installation, feed wire through the notch on either end of base OR through corresponding holes on the backing plate.

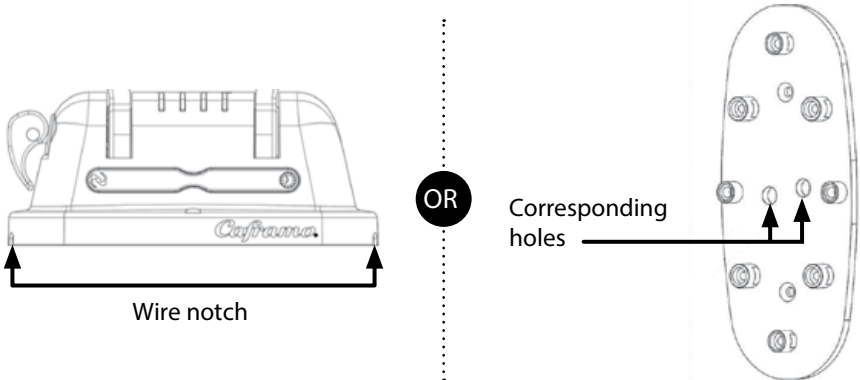

- IV.** Slide fan base onto firmly secured backing plate. Secure fan to backing plate using the two provided screws.
- a) Slide fan onto backing plate.
 - b) Secure with screws.

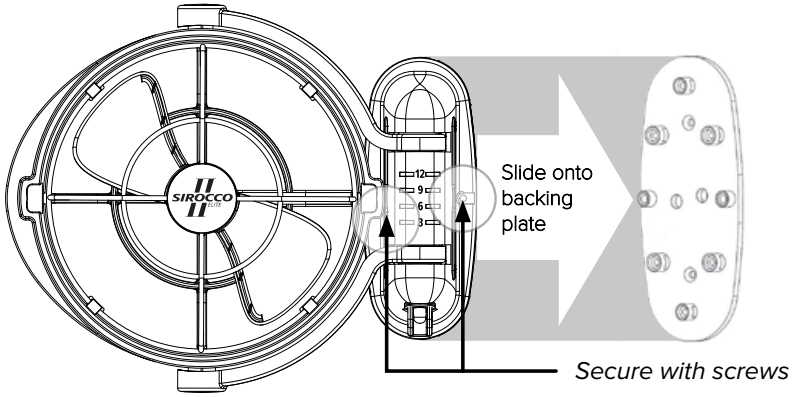

2. Operation

Ensure blade is clear of any obstructions that would cause it to jam. Lock fan arm in position before turning on.

I. Lock Latch

Flip Lock Latch upwards to unlock fan arm. Rotate fan arm to desired direction. Push latch back down to lock fan in position.

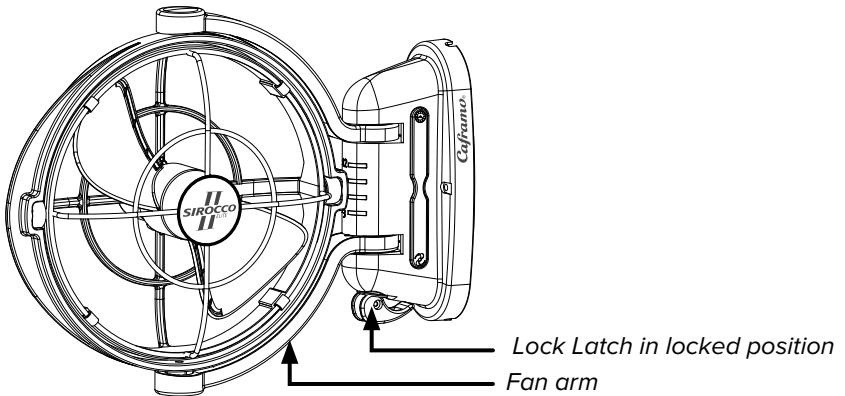

II. Speed

Press Power/Speed button once for low speed, twice for medium, three times for high, four times for full speed, and five times to turn off.

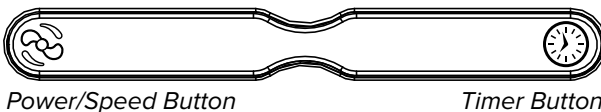

III. Timer

The Sirocco II *Elite* is equipped with a timer feature that allows it to be set to a run time of **3, 6, 9 or 12 hours**.

To set the timer, press the Timer Button 1, 2, 3 or 4 times. The LED bar will light up beside the selected time and the fan will shut off when the timer setting expires.

To turn the fan off at any time, press the Timer Button until the LED bars disappear, then press the Power/Speed button to turn the fan off.

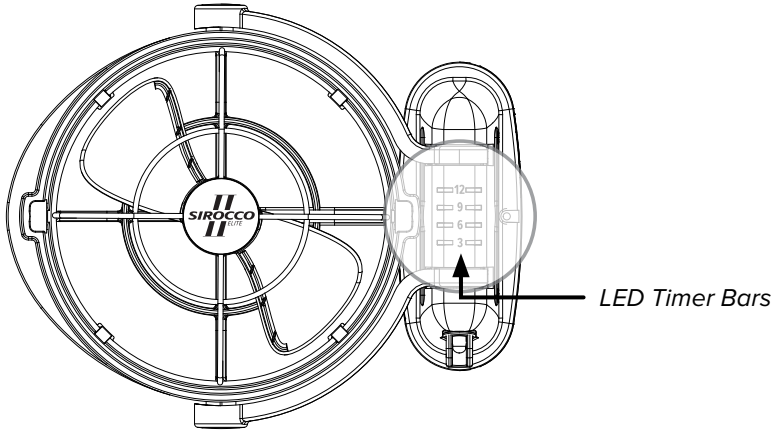

3. Specifications

Speed Setting:	1	2	3	4
Draw in Amps (12V)	0.19	0.38	0.63	1.01
Draw in Amps (24V)	0.14	0.20	0.30	0.55
Airflow (CFM)	120-240			
Speed (RPM)	1006	1308	1610	1912

4. Care and Maintenance

The **Sirocco II Elite** requires very little maintenance. Following the instructions in this manual will help to ensure that it operates problem-free for years.

To clean: Always turn the fan's power off before cleaning. A vacuum cleaner can be used to clear the fan of dust build-up and a dry cloth may be used to wipe its surface. Do not use gasoline, thinner or other harsh chemicals to clean the fan.

5. Safety

Reverse polarity protection ensures protection of the fan if the input supply is connected in the reverse way.

Overcurrent protection ensures protection against short circuit or damage to the motor.

The Sirocco II Elite is equipped with Rotor-Lock protection. This feature protects the fan from overheating by automatically turning off the motor should an object obstruct the blade from spinning as it would under normal operation. The fan will automatically restart the motor every 30 seconds until the obstruction to the blade is removed and the blade is able to rotate normally.

If the fan is operating when a power outage occurs, it will automatically restart at the lowest speed setting when power is restored.

6. Warnings

To ensure your safety and the life of the fan, please observe the following:

- Do not position the fan too closely to any object or material that may be sucked or drawn into the blade.
 - Do not allow any object to obstruct or stop the spinning of the blade. Inhibiting the blade's ability to spin may result in a shortened lifespan.
 - Do not use outdoors.
 - Do not use on wet surfaces or immerse in water.
 - Do not allow water, cleaning products or other liquids to be sprayed onto the fan's motor housing or controls.
 - Do not use if the power supply cord becomes frayed, brittle or damaged.
 - Do not use gasoline, thinners or other harsh chemicals to clean the fan.
 - Do not use near fireplaces, furnaces, stoves or mechanical equipment that produce excessive heat.
 - This fan is not to be used by persons (including children) with reduced physical, sensory or mental capabilities, or lack of experience and knowledge, unless they have been given supervision or instruction.
 - Children should be supervised to ensure that they do not play with the fan.
-

LIMITED WARRANTY

www.caframo.com/warranty

This product has a **4 year limited warranty** from the date of purchase.

Limited Warranty

The product you have purchased has been guaranteed by the manufacturer for the warranty period stated starting on the date of purchase against defects in workmanship and/or materials. If a manufacturer defect is found in an end-user replaceable part, you will be sent a new part without charge, not a replacement fan. If a replacement part is required, it will only be shipped to the country where the product was purchased. For example, if you purchased the product in Canada and need a replacement part sent to you, a Canadian shipping address must be supplied.

Only parts that prove to be defective during the period of guarantee will be replaced without charge.

This guarantee does not apply if damage occurs during shipping, from abuse, misuse or from unauthorized repairs made or attempted. The product is also not guaranteed for damage that occurs because of accident, improper handling or operation.

This guarantee does not apply if the product is used in commercial or industrial applications.

This guarantee does not apply to excessive use scenarios where the product is operated for more than 12 hours per day on a daily basis.

When goods are sold in AU or NZ, our goods come with guarantees that cannot be excluded under the Australian Consumer Law. You are entitled to a replacement or refund for a major failure and compensation for any other reasonably foreseeable loss or damage. You are also entitled to have the goods repaired or replaced if the goods fail to be of acceptable quality and the failure does not amount to a major failure.

In order to claim the warranty on a purchased product, you may contact us at

Customer Service:

Outside U.S./Canada
+1-519-534-1080

U.S./Canada -Toll free
1-800-567-3556

contactus@caframo.com



Caframo Limited 501273 Grey Road 1, Georgian Bluffs ON N0H 2T0, Canada
Toll-free: 800-567-3556 • Phone: 519-534-1080 • Fax: 519-534-1088
www.caframo.com

MERCI D'AVOIR ACHETÉ UN VENTILATEUR SIROCCO II ELITE !

LIRE ET CONSERVER CES INSTRUCTIONS

Contenu du jeu d'accessoires:

- 2 écrous en laiton de 2,2 mm
- 2 écrous en acier inoxydable de 2,2 mm
- 2 rondelles de blocage
- 2 vis
- 1 plaque de fixation
- 1 ruban adhésif à double face

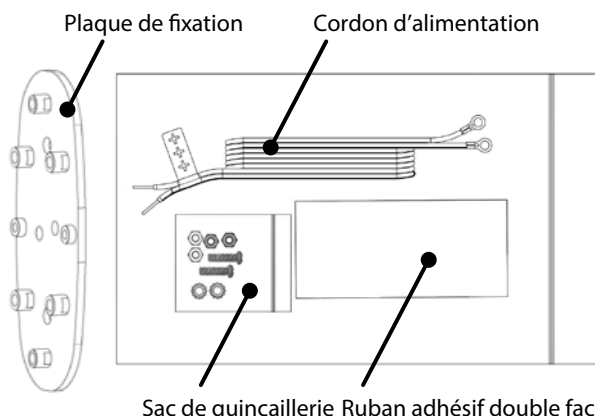

Vous pouvez installer votre nouveau ventilateur sur une surface en fibre de verre, en contreplaqué, en acier ou en aluminium. Son installation requiert un tournevis cruciforme, des pinces et des fixations no 6 (non comprises).

REMARQUE : Le modèle Sirocco II Elite est muni d'un moteur sans brosse très efficace et puissant. Lors du premier câblage du ventilateur, des voyants DEL bleus sont allumés à l'avant du ventilateur pendant 8 secondes. Ceci est normal et prouve que votre ventilateur étalonne le moteur sans balai de haute performance qui dure longtemps. Pour toute question ou soucis concernant votre nouveau ventilateur, veuillez communiquer avec le service à la clientèle au numéro sans frais 1-800-567-3556.

1. Installation:

I. Tester le positionnement du ventilateur avant de commencer l'installation. Avant le montage, placer un écrou dans chaque trou hexagonal, à l'arrière de la plaque de fixation. Utiliser le ruban adhésif à double face fourni pour fixer temporairement la plaque de fixation au mur. Noter que c'est un adhésif semi-permanent.

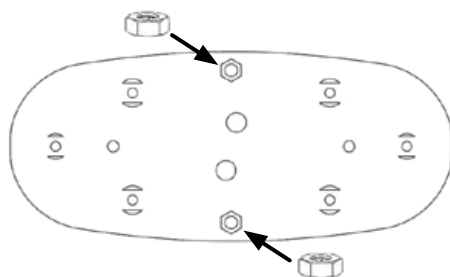

Placer les écrous dans les trous hexagonaux à l'arrière de la plaque de fixation; avant le montage

II. Fixer la plaque de fixation au mur avec les 6 fixations no 6 (non comprises).

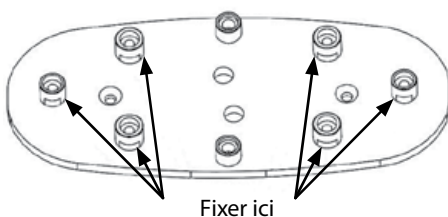

Fixer ici

Tableau des vis recommandées pour le montage du Sirocco II Elite

Surface de montage	Taille de vis	Longueur de fixation	Amorçage	Type de tête
Fibre de verre	N° 6 (3,5 mm)	0,5 po (12 mm)	Percé	Arrondie
Bois			Poinçonné	
Acier			Percé	
Panneau en aluminium			Percé	
Aluminium de fort calibre			Percé	

III. Filage

- a) S'assurer que les écrous soient bien serrés. Fixer le fil marqué positif sur la borne positive, puis le négatif sur la borne négative.

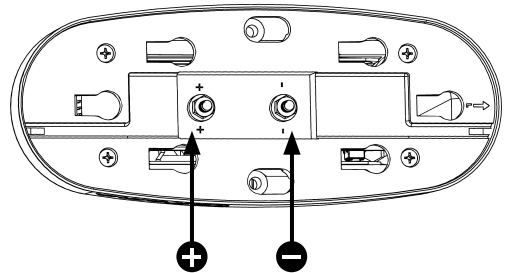

Fixer les fils correspondants

- b) Fixer les fils tels qu'illustré dans l'illustration à droite. Utiliser des pinces pour serrer les écrous.

Ne pas se fier à un serrage à la main.

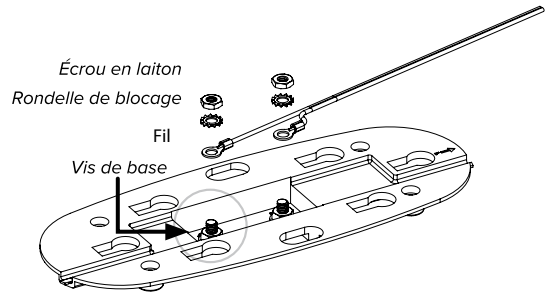

- c) Dépendant de l'installation, acheminer le fil soit dans l'encoche ou sur le bout de la base OU dans les trous correspondants sur la plaque de fixation.

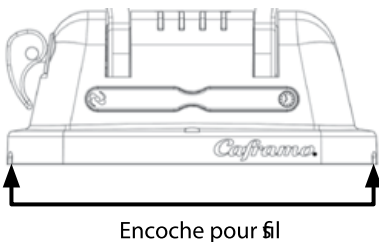

OU

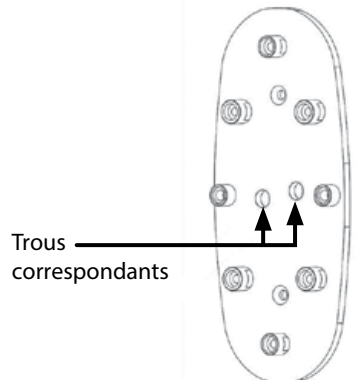

IV. Glisser la base du ventilateur sur la plaque de fixation solidement fixée. Fixer le ventilateur sur la plaque de fixation, à l'aide des deux vis fournies.

- a) Glisser le ventilateur sur la plaque de fixation.
- b) Fixer avec les vis.

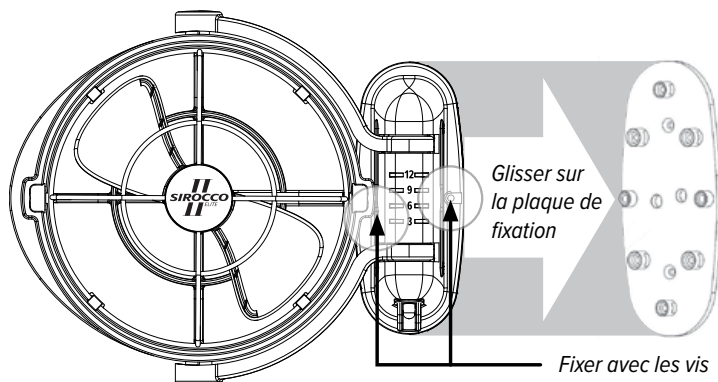

2. Fonctionnement

S'assurer que l'hélice soit libre de quelque obstruction qui puisse la bloquer. Verrouiller le bras du ventilateur en position, avant la mise en marche.

I. Taquet de blocage

Basculer le taquet de blocage vers le haut, pour débloquer le bras du ventilateur. Pivoter le bras du ventilateur à la position voulue. Pousser le loquet vers le bas pour bloquer le ventilateur en position.

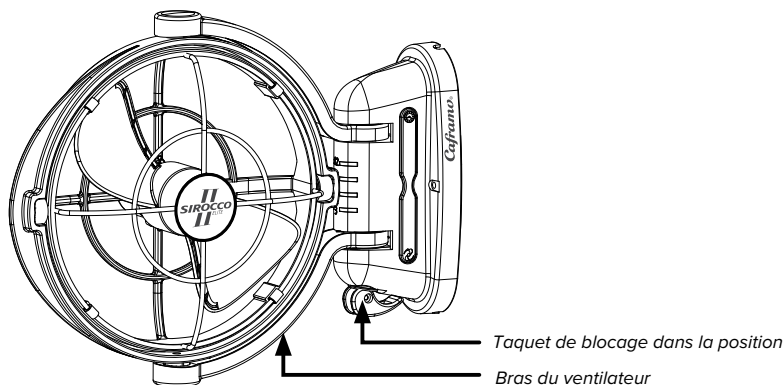

II. Vitesse

Presser sur le bouton marche-arrêt/vitesse une seule fois pour la basse vitesse, deux fois pour la vitesse moyenne, trois fois pour la grande vitesse, quatre fois pour la vitesse maximale, ou cinq fois pour l'éteindre.



Bouton marche-arrêt/vitesse

Bouton de minuterie

III. Minuterie

Le modèle Sirocco II Elite est équipé avec une fonction de minuterie qui permet de régler sa durée de fonctionnement à 3, 6, 9 ou 12 heures.

Pour régler la minuterie, presser sur le bouton minuterie 1, 2, 3 ou 4 fois. La barre de DEL s'illuminera près du délai choisi, et le ventilateur s'éteindra après que le réglage de la minuterie sera expiré.

En tout temps, pour éteindre le ventilateur, presser sur le bouton minuterie jusqu'à ce que la barre de DEL s'éteigne, puis, presser sur le bouton marche-arrêt/vitesse pour éteindre le ventilateur.

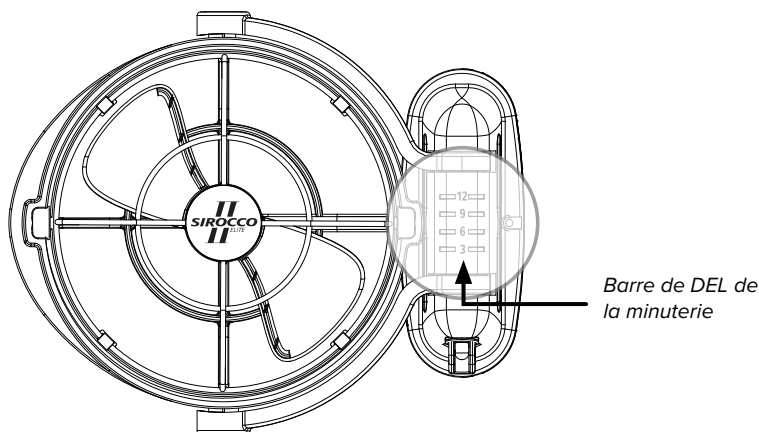

3. Spécifications

Réglage de vitesse :	1	2	3	4
Courant utilisé (12 V)	0.19	0.38	0.63	1.01
Courant utilisé (24 V)	0.14	0.20	0.30	0.55
Débit d'air (m ³ /min)	120 à 240			
Vitesse (t/min)	1006	1308	1610	1912

4. Soins et entretien

Le modèle Sirocco II *Elite* nécessite peu d'entretien. Le respect des instructions dans ce manuel contribuera à assurer son fonctionnement sans problème pendant des années.

Nettoyage : Couper toujours l'alimentation du ventilateur avant le nettoyage. Utiliser un aspirateur pour éliminer l'accumulation de poussière sur le ventilateur, et essuyer sa surface avec un chiffon. Ne pas utiliser de l'essence, du diluant, ou d'autres produits chimiques forts pour nettoyer le ventilateur.

5. Sécurité

Une protection contre l'inversion de polarité protège le ventilateur au cas où le ventilateur serait connecté avec les fils inversés.

Sa protection contre la surcharge en courant assure sa protection contre les courts-circuits et contre les dommages au moteur.

Le modèle Sirocco II Elite est équipé avec une protection contre le blocage du rotor. Cette fonction protège le ventilateur contre la surchauffe en éteignant automatiquement le moteur dans le cas où un objet bloquerait l'hélice, et nuirait à son bon fonctionnement. Le ventilateur redémarrera automatiquement toutes les 30 secondes jusqu'au retrait de l'obstruction de l'hélice, et qu'elle puisse tourner normalement.

Si le ventilateur fonctionnait quand une panne de courant est survenue, il redémarrera automatiquement à la vitesse la plus basse, une fois l'alimentation restaurée

6. Avertissements

Pour assurer votre sécurité et une bonne durée de vie du ventilateur, veuillez respecter les avertissements suivants :

- Ne pas positionner le ventilateur trop près d'un objet ou d'un matériau qui pourrait être aspiré ou tiré par l'hélice.
 - Ne pas laisser un objet obstruer ou arrêter la rotation de l'hélice. Nuire à la capacité de faire tourner l'hélice peut raccourcir la durée de vie du ventilateur.
 - Ne pas l'utiliser à l'extérieur.
 - Ne pas l'utiliser sur des surfaces mouillées, ni l'immerger dans l'eau.
 - Ne pas permettre à l'eau, aux produits de nettoyage ou à d'autres liquides d'être aspergés dans le bâti du moteur, ou dans ses contrôles.
 - Ne pas l'utiliser si le cordon d'alimentation devient usé, cassant ou endommagé.
 - Ne pas utiliser de l'essence, du diluant ou d'autres produits chimiques forts pour nettoyer le ventilateur.
 - Ne pas l'utiliser près d'un foyer, d'une fournaise, d'un poêle ou d'un équipement mécanique qui produit de la chaleur excessive.
 - Ce ventilateur ne doit pas être utilisé par des personnes (y compris des enfants) souffrant d'incapacité physique, sensorielle ou mentale, ou qui n'auraient pas d'expérience ou de connaissances, à moins de leur fournir des instructions ou d'assurer une supervision adéquate.
 - Il faut superviser les enfants pour assurer qu'ils ne jouent pas avec le ventilateur.
-

GARANTIE LIMITÉE

www.caframo.com/warranty

Ce produit est couvert par une **garantie limitée de quatre (4) ans** à partir de sa date d'achat.

Garantie limitée

Le produit que vous avez acheté est garanti par le fabricant pendant la période de garantie ci-dessus, débutant à la date d'achat, contre tout vice de fabrication ou de matériau. Si un vice de fabrication est découvert sur une pièce qui soit remplaçable par l'utilisateur, une pièce de rechange vous sera expédiée sans frais, et non pas un ventilateur de remplacement. Si une pièce de rechange est requise, elle sera expédiée seulement dans le pays dans lequel le produit a été acheté. Par exemple, si le produit a été acheté au Canada et qu'une pièce de rechange est requise, il sera envoyé uniquement à une adresse d'expédition au Canada.

Uniquement une pièce qui s'avère défectueuse pendant la période de garantie sera remplacée sans frais.

Cette garantie ne s'applique pas si un dommage est survenu pendant l'expédition, ou s'il résulterait d'un abus, d'une mauvaise utilisation ou si une réparation non-autorisée aurait été tentée ou réalisée. De plus, le produit n'est pas garanti pour un dommage qui résulterait d'un accident, d'une mauvaise manipulation ou d'une opération inappropriée.

Cette garantie ne s'applique pas si le produit est utilisé dans une installation commerciale ou industrielle.

Cette garantie ne s'applique pas en cas de scénario d'utilisation abusive, ou si le produit est utilisé plus de 12 heures par jour sur une base quotidienne.

Si des produits sont vendus en Australie ou en Nouvelle-Zélande, ces produits sont couverts par une garantie qui ne peut pas être exclue, conformément aux lois australiennes sur la protection du consommateur. Vous auriez ainsi droit à un remboursement ou à un remplacement dans le cas d'une défaillance majeure et à une compensation pour toute perte ou dommage raisonnablement prévisible. Vous auriez aussi droit à la réparation ou au remplacement du produit s'il présente une qualité inacceptable et que sa défaillance ne résulterait pas d'un vice majeur.

Voici les coordonnées pour toute réclamation concernant un produit sous garantie :

Service à la clientèle :

De l'extérieur des États-Unis /Canada
+1-519-534-1080

Ligne sans frais aux États-Unis /Canada
1-800-567-3556

contactus@caframo.com



Caframo Limited 501273 Grey Road 1, Georgian Bluffs ON N0H 2T0, Canada
Toll-free: 800-567-3556 • Phone: 519-534-1080 • Fax: 519-534-1088
www.caframo.com

PRODUCT REGISTRATION

To register online please visit:

www.caframolifestyleolutions.com/support/product-registration

or complete the form below, detach and mail to:

Caframo Limited, 501273 Grey Road 1, Georgian Bluffs, ON N0H 2T0, Canada

*Product: **Sirocco II Elite** *Date Purchased: _____

*Model Number: **7012** *Serial Number: _____

*Customer Name: _____

*Address: _____

*City: _____ *State/Prov: _____

*Country: _____ *Zip/Postal Code: _____

*Phone: _____ Email: _____

*From which store did you purchase this product? _____

Retailer City and State/Province: _____

Is this the first Caframo product you have purchased?

Yes No Don't know

How did you find out about this Caframo product?

In-Store Display Newspaper Sales Clerk Internet
 Magazine Advertising Friend(s) Other

Check the main reason you purchased this product.

Gift Office or work related Personal use

For statistical purposes, please fill in the following:

The purchaser of this product listed above was: Male Female

The age group of purchaser was:

19 and under 20 to 25 26 to 34 35 to 44
 45 to 54 55 to 64 65 to 74 75+

Approximate Family Income of the purchaser:

Under \$19,999 \$20,000 to \$39,999 \$40,000 to \$59,999
 \$60,000 to \$79,999 \$80,000+

Occupation of the purchaser of this product:

Homemaker Upper Management Sales/Marketing Student
 Professional/Technical Retired Middle Management Unemployed
 Farmer Tradesmen/Machine Operator/Labourer
 Autre _____

* Required

CARTE D'ENREGISTREMENT

Pour vous inscrire en ligne veuillez visiter :

www.caframolifestylesolutions.com/support/product-registration

ou remplissez le formulaire ci-dessous, détachez et envoyez à :

Caframo Limited, 501273 Grey Road 1, Georgian Bluffs, ON N0H 2T0, Canada

*Produit : **Sirocco II Elite** *Date de l'achat : _____

*Numéro de modèle : **7012** *Numéro de série : _____

*Nom du client : _____

*Adresse : _____

*Ville : _____ *Province : _____

*Pays : _____ *Code Postal : _____

*Tél: _____ Email: _____

*Chez quel détaillant avez-vous acheté ce produit? _____

Ville et province : _____

S'agit-il du premier produit Caframo que vous avez acheté ?

Oui Non Je ne sais pas

Comment avez-vous découvert ce produit Caframo ?

Présentoir en magasin Internet Journaux Internet
 Commis aux ventes Publicité dans une revue Ami(s) Autre

Cochez la raison principale pour laquelle vous avez acheté ce produit.

Cadeau Utilisation personnelle Pour le bureau ou le travail

Aux fins de statistiques, veuillez répondre aux questions suivantes :

L'acheteur du produit susmentionné était-il : Un homme Une femme

Le groupe d'âges de l'acheteur

19 ans et moins Entre 20 et 25 ans Entre 26 et 34 ans
 Entre 35 et 44 ans Entre 45 et 54 ans Entre 55 et 64 ans
 Entre 65 et 74 ans 75 ans et plus

Revenu familial approximatif de l'acheteur :

Moins de 19 999 \$ Entre 20 000 \$ et 39 999 \$
 Entre 40 000 \$ et 59 999 \$ Entre 60 000 \$ et 79 999 \$
 80 000 \$ et plus

Occupation of the purchaser of this product:

À la retraite Professionnel(le)/technique Cadre intermédiaire
 Étudiant(e) Cadre supérieur Ventes / marketing Sans emploi
 Agriculteur Femme / homme au foyer
 Ouvrier qualifié/ opérateur de machinerie
 Autre _____

*** Obligatoire**

Caframo®

Caframo Limited 501273 Grey Road 1, Georgian Bluffs ON N0H 2T0, Canada
Toll-free: 800-567-3556 • Phone: 519-534-1080 • Fax: 519-534-1088
www.caframo.com • contactus@Caframo.com

© 2018 Caframo Limited. 7012MN001 Rev00